

Juan Antonio Reyes Delgado, IES Posadas (Córdoba)

## SLIME 4 YOUTH

### Grupo PMAR (4º ESO)

“...ha habido un antes y un después en el clima de la clase, en las relaciones de compañerismo entre ellos y ellas, en la “complicidad” con el profesor ...”

“...han supuesto un espaldarazo para mi grupo de PMAR, he conseguido reforzar su autoestima personal, pero también reivindicar su “espacio” en el centro”.

El alumnado afirma:

“me siento valorado”, “siento que el profesor valora mi trabajo”

“he disfrutado aprendiendo”.

*Gema de Francisco Rodríguez, San Sebastián de los Reyes*

## APRENDO MEJOR, CONVIVO MEJOR... ¡SIN RUIDO!



### Contexto

- Aprender resolviendo un problema cercano: nivel de ruido en el centro
- Convertirse en cazadores de ruido, contribuir al bienestar y al rendimiento



*Gema de Francisco Rodríguez, San Sebastián de los Reyes*

## APRENDO MEJOR, CONVIVO MEJOR... ¡SIN RUIDO!

### Tarea:

Física: medir ruido

Tecnología: diseñar y construir un “**semáforo chivato robotizado**”:

- La estructura del prototipo con **diseño 3D**,
- Microcontroladora **programada** con bitbloq o IDE de arduino
- Control a través de **dispositivos móviles** (app inventor)

Viabilidad del proyecto: optimización de recursos

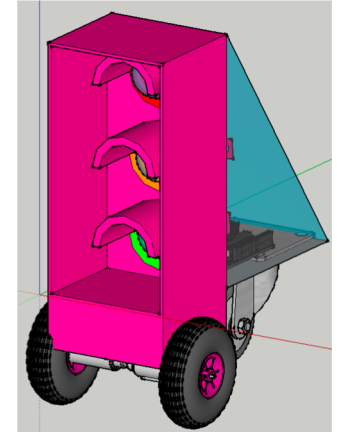

Gema de Francisco Rodríguez, San Sebastián de los Reyes

## APRENDO MEJOR, CONVIVO MEJOR... ¡SIN RUIDO!

### Dificultades y estrategias:

Demanda de conocimiento especializado y destrezas complejas

Técnica de comisión de expertos

